

# GH ...

GIUNTI ROTANTI A DUE VIE PER ARIA ED OLIO IDRAULICO  
 TWO WAYS ROTATING JOINTS FOR AIR AND HYDRAULIC OIL  
 ZWEIKANAL DREHDURCHFÜHRUNGEN FÜR LUFT UND HYDRAULIKÖL  
 RACCORDS TOURNANTS DOUBLE PASSAGE POUR AIR ET HYDRAULIQUE  
 JUNTA ROTATIVA DE DOS PASOS PARA AIRE Y ACEITE HIDRAULICO

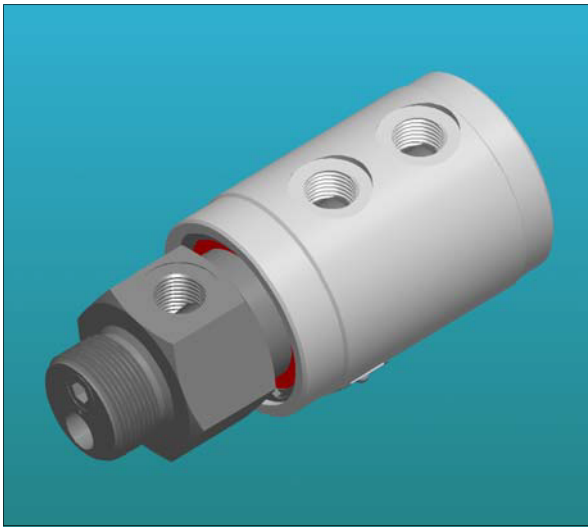

Evitare l'impiego alla massima velocità con la massima pressione.  
 Avoid working at maximum speed with maximum pressure.  
 Max.Drehzahl gleichzeitig mit max. Druck ist zu vermeiden.  
 Evitez l'emploi de la pression maximum à la vitesse maximum.  
 Evitar el trabajo a máxima velocidad combinada con máxima presión.

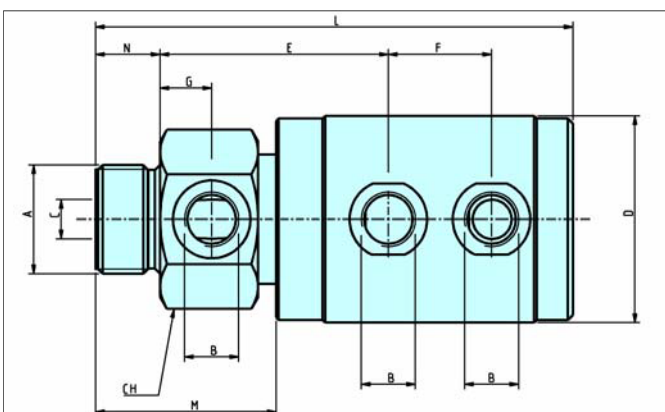
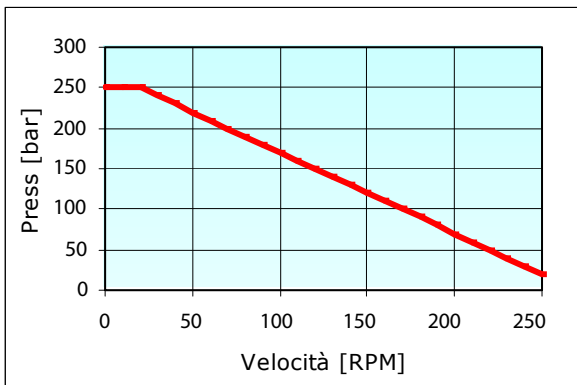

t <sub>max</sub>		90 °C
p <sub>max</sub>	ARIA - AIR	16 bar
p <sub>max</sub>	OLIO - OIL	250 bar
n <sub>max</sub>		250 RPM

Giunto rotante a due vie per passaggio d'aria ed olio idraulico ad alta pressione. Il rotore, in acciaio al carbonio, è trattato per resistere all'usura e lappato per ridurre l'attrito. La tenuta è realizzata con guarnizioni a base di PTFE di disegno particolare. Il corpo esterno è ricavato da barra d'alluminio per eliminare qualsiasi possibilità di porosità; l'allineamento del gruppo è affidato ad un cuscinetto a sfere ed ad una boccola autolubrificante in bronzo sinterizzato. Foro di drenaggio (DR) per evitare passaggio fluido tra le due vie. Rotore in acciaio inossidabile per applicazioni con acqua su richiesta.

Two ways rotating joints for air and hydraulic oil at high pressure. The rotor is made of hardened carbon steel and lapped for reducing friction torque. The seals are made of PTFE compound. The external body is machined from aluminium bar to avoid any porosity, while the alignment of unit is given by a ball bearing and a self-lubricant bushing of pressed bronze. There is a threaded hole (DR) in external body to avoid mix of fluid between the ways. Stainless steel rotor for application with water on request.

Diese Zweikanal Drehdurchführungen sind für Luft- und Einsatz mit Hydraulik61 bis zu 250 bar ausgelegt. Die mit Gewinde versehene Entlastungsbohrung "DR" verhindert Leckage zwischen den Kanälen, soda ß sich diese Baureihe auch zum Einsatz unterschiedlicher Medien eignet. Die Stahl-Rotoren sind gehärtet und gelappt und mit den Elastomer-Dichtungen (s. Seite 1) für höchste Lebens-Dauer aufeinander abgestimmt. Absolute Porenfreiheit gewährleisten die aus gezogenem Stangenaluminium gefertigten Gehäuse, in denen die eingepreßten Wälz- und Sinterbronzelager für präzise Führung der Rotoren sorgen.

Ces raccords tournants à deux passages séparés sont conçus pour air ou huile hydraulique haute pression. Un trou de drainage fileté (OR) empêche l'intercommunication entre les deux passages, de sorte que cette série convient également pour des utilisations avec des fluides différents. Le rotor, en acier, est trempé pour résister à l'usure et sa surface est rodée pour réduire la friction. Les joints d'étanchéité spéciaux sont en PTFE (voir page 1). Le boîtier est usiné au départ de barre d'aluminium pour éviter toute possibilité de porosité. L'alignement du rotor est assuré par un roulement à billes et par un palier auto-lubrifiant en bronze fritté.

Junta rotativa de dos pasos independientes para aire y aceite hidráulico a alta presión. El rotor fabricado en acero endurecido, ha sido lapeado para reducir la fricción. El sellado se consigue con collarines fabricados en PTFE. El cuerpo externo es mecanizado de aluminio en barra para evitar cualquier porosidad. El alineado del conjunto se confía a dos cojinetes autolubrificantes, fabricados en bronce sinterizado. Este tipo de juntas están especialmente recomendadas, cuando se utilizan dos tipos de fluidos diferentes y no deben entremezclarse, o bien cuando el mismo fluido es usado a diferentes presiones.

TIPO	TYPE	A BSP	B BSP	C	D	E	F	G	L	M	N	DR	CH
GH 012 2U/18		1/2	1/8	5	60	74.1	19.2	16	134	53	15	M6	41
GH 012 2U/14		1/2	1/4	5	65	74.2	19.2	16	134	53	15	M6	41
GH 34 2U		3/4	1/4	8	70	80	32	18	160	60	20	M6	41
GH 34 2U/Sp		1"	1/4	8	70	80	32	18	160	60	20	M6	46
GH 100 2U		1"	3/8	10	70	80	32	18	160	60	20	M6	46
GH 114 2U		1 1/4	1/2	15	80	86	40	20	185	70	25	M8	60
GH 112 2U		1 1/2	3/4	19	100	100	48	20	224	80	30	M8	65